



ECOray 400 DR Plus

Leistungsstarkes Röntgensystem
mit intelligenter Technologie

- Leistungsstarkes, stationäres Röntgensystem (32 kW) mit integriertem Monoblock
- 4-weg schwimmende Tischplatte (max. Gewicht 100 kg)
- Herausnehmbares Röntgenraster (optional)
- Hochfrequenztechnik ermöglicht klare Röntgenbilder
- Variabler FFA und Röntgenquellenrotation ($\pm 90^\circ$) (optional)
- Generatorsteuerung per Akquisitionsoftware



ECOray 400 DR Plus - Stationäres Röntgensystem

Spezifikationen

Leistungen	
Röhre	125 kV / 400 mA
Spannung	40 - 125 kV in Schritten von 1 kV
mAs	0,1 mAs - 320 mAs
max. Leistung	32 kW bei 100 kV
Röntgenröhre	
Typ	KL 65
Anode	rotierend
Brennfleck	0,6 mm oder 1,3 mm
Leistung der Anode	11 kW kleiner Fokus, 32 kW großer Fokus
Eigenschaften	
Tischplatte	4-weg schwimmend / 160 cm x 72,5 cm
Kassettenhalter	Selbstzentrierend (13 x 18 cm bis 43 x 43 cm)

Besonderheiten

- Normaler Steckdosenbetrieb, kein Starkstrom erforderlich
- Kollimatorlicht-Kontrollfunktion per Fußbremse & Fußauslöser
- inkl. Fußauslöser (3m Kabellänge)
- mechanische Bremse
- Kontroll-LED zur Betriebsüberwachung
- 200 cm Tischplattenlänge (optional)

Abmessungen

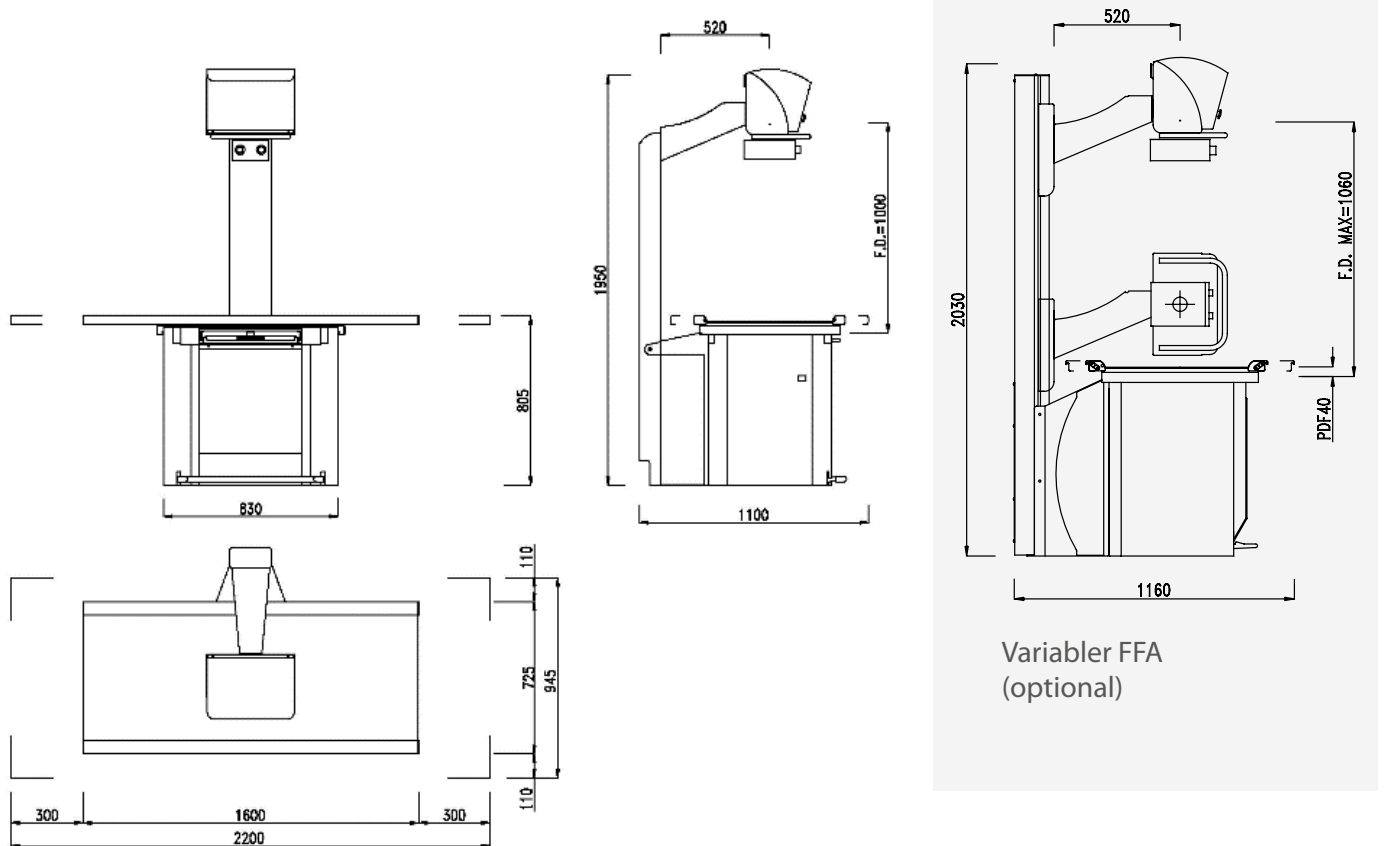

meiVET by medical ECONET

Im Erlengrund 16 · 46149 Oberhausen

t: +49 (0) 208 / 377 890 - 90

f: +49 (0) 208 / 377 890 - 55

m: info@meivet.de

w: www.meivet.de